

# 送風機総合カタログ Blowers catalog

## SG SERISE

### SG180

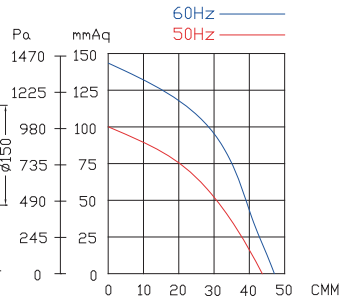
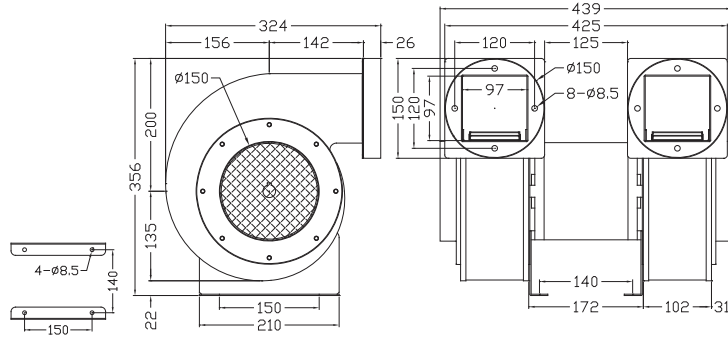

型式	電圧	周波数	位相	極数	電流	馬力	回転速度	最大風量	最大静圧		重量
	V	Hz	φ	P	A	Watt/HP	R.P.M.	m <sup>3</sup> /min	mmAq	Pa	kg
SG180	200 / 380	50	3	2	4.4/2.5	1.5HP	2900	43	100	981	19
		60			6/3.5		3300	48.7	143	1402	

株式会社アメニティ・テクノロジー

東京営業所 東京都中央区新富2-4-5川名ビル3F  
TEL:03-5542-0393 FAX:03-5542-0394  
www.amenity-technology.com

AMENITY Co., Ltd.  
TECHNOLOGY