

送風機総合カタログ Blowers catalog

SG SERISE

SG100

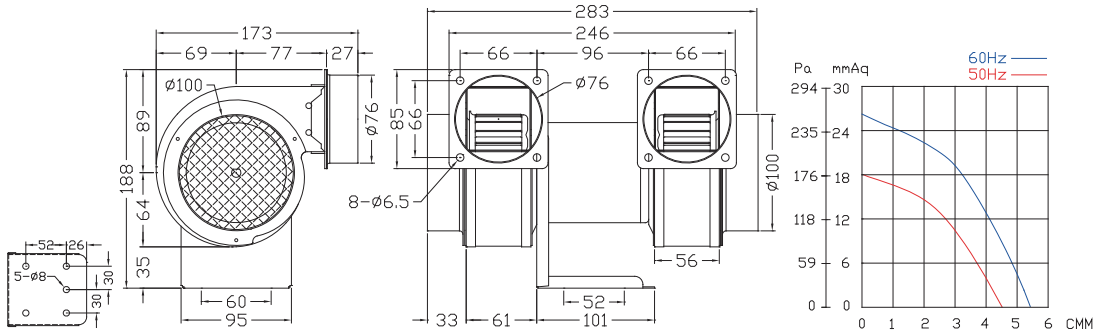

型式	電圧	周波数	位相	極数	電流	馬力	回転速度	最大風量	最大静圧		重量
	V	Hz	Ø	P	A	Watt/HP	R.P.M.	m ³ /min	mmAq	Pa	kg
SG100	100 / 200	50	1	2	0.72/0.38	50W	2840	4.4	18	117	3.3
		60			0.72/0.38		3250	5.4	26	255	

株式会社アムニティ・テクノロジー

東京営業所 東京都中央区新富2-4-5川名ビル3F
TEL:03-5542-0393 FAX:03-5542-0394
www.amenity-technology.com

AMENITY Co., Ltd.
TECHNOLOGY